

Договор присоединения

Общество с ограниченной ответственностью «АВТОКЛИК», в лице Генерального директора Минахметова Динара Захидовича, действующего на основании Устава, именуемое в дальнейшем «Компания», и Клиент, именуемые в дальнейшем Стороны, заключили настоящий Договор о нижеследующем:

ПРЕАМБУЛА

Настоящий Договор является договором присоединения (ст. 428 ГК РФ), не является публичной офертой. В соответствии со ст. 421 ГК РФ Компания свободна в заключении Договора. Клиент в случае присоединения к настоящему Договору однозначно определил и оценил свою возможность и необходимость заключения настоящего Договора (присоединения к нему). Настоящий Договор является договором присоединения постольку, поскольку его условия определены Компанией и принимаются Клиентом только посредством присоединения к Договору в целом.

1. ОБЩИЕ ПОЛОЖЕНИЯ

- 1.1. В соответствии с условиями настоящего Договора Компания, передаёт во временное владение и пользование Клиента, транспортное средство, указанное в Акте выдачи транспортного средства (далее – Автомобиль), на срок, указанный в Акте выдачи транспортного средства, без оказания услуг по его управлению и эксплуатации, а Клиент выплачивает арендную плату в размере, в сроки и в соответствии с порядком, указанным в настоящем Договоре. Настоящий Договор не является Договором проката по смыслу ст. 626 Гражданского кодекса Российской Федерации. Автомобиль предоставляется Клиенту исключительно для личных нужд, не связанных с предпринимательской деятельностью.
- 1.2. Передаваемый Автомобиль оборудован спутниковой охранно-поисковой системой.
- 1.3. Арендный Автомобиль не может эксплуатироваться за территорией, указанной в Акте выдачи транспортного средства. Эксплуатация Автомобиля вне территории, указанной в Акте выдачи транспортного средства, возможна только после получения согласия Компании через Телеграмм-бот.
- 1.4. Порядок заключения, изменения, исполнения и прекращения Договора, права и обязанности Сторон и ответственность за нарушение условий Договора определены в настоящем Договоре, а также в следующих документах, являющихся неотъемлемыми приложениями к настоящему Договору:
 - 1) Акт выдачи транспортного средства (по форме Приложения №1);
 - 2) Акт возврата транспортного средства (по форме Приложения №2);
 - 3) Положение о нормальном износе (Приложение № 3);

2. УСЛОВИЯ АРЕНДЫ ТРАНСПОРТНОГО СРЕДСТВА

2.1. Заключение настоящего Договора возможно при соответствии Клиента следующим требованиям:

- лицо является гражданином Российской Федерации;
- возраст не моложе 27 лет;
- лицо обладает правом управления Автомобилем в соответствии с требованиями действующего законодательства;
- имеет действующее российское водительское удостоверение категории «В»; отсутствуют предусмотренные действующим законодательством Российской Федерации противопоказания для управления ТС;
- водительский стаж по категории «В» составляет не менее 2 (двух) лет;
- соответствует требованиям, предъявляемым действующим законодательством Российской Федерации к лицу, которое вправе управлять ТС;
- имеет постоянную регистрацию по месту жительства на территории Российской Федерации.

2.2. В соответствии со ст. 421 Гражданского кодекса РФ Компания свободна в заключении договора и заключение договора не является её обязанностью.

2.3. Заключая настоящий Договор, Клиент подтверждает, что он:

- в полной мере ознакомился и согласен с условиями Договора и Приложениями к нему, требованиями и правилами (в том числе по использованию платных дорог), связанными с исполнением настоящего Договора и являющимися неотъемлемой частью Договора, а также подтверждает получение одного экземпляра Договора и Приложений;
- предоставил действительные данные (в т. ч. персональные данные) в целях заключения и исполнения Договора;
- соответствует требованиям, предъявляемым к Клиенту Договором, и исключает использование Автомобиля в случае, если он перестанет соответствовать этим требованиям;
- согласен с обработкой своих персональных данных на условиях, установленных в разделе 11 настоящего Договора;
- согласен с размещением в Автомобиле технических средств, позволяющих отследить местонахождение Автомобиля, а также возможные нарушения Договора (датчик дыма, GPS-маяк, и проч.), с записью разговоров при обращении в Службу технической поддержки, использованием данных геолокации;

• согласен с тем, что оценка правомерности штрафных санкций, наложенных органами власти за нарушение действующего законодательства, убытков, причиненных Компанией, ущерба, нанесенного Автомобилем, расходов на ремонт и техническое обслуживание, иных расходов осуществляется Компанией (в т.ч. при содействии привлеченных для указанных целей третьих лиц) с возможностью перевыставления на Клиента расходов, связанных с такой оценкой, а также с правом предъявления требования о возмещении убытков, причиненных Компанией и/или имуществу Компании, в случае если будет установлено, что такие расходы и убытки явились следствием действий Клиента.

Оценка может осуществляться по усмотрению Компании как посредством независимой экспертизы, так и посредством оценки ущерба, стоимости ремонта, произведенной в сервисном центре (станции технического обслуживания). В случае несогласия с результатами проверки Клиент самостоятельно и за свой счет производит требуемые действия по проверке (проведение экспертиз и т.п.) и предоставляет результаты проверки Компании для совместного рассмотрения. Для совместного рассмотрения результатов проверки Стороны создают комиссию, состоящую из Компании и Клиента или их представителей.

2.4. При владении и использовании Автомобилем Клиент обязуется соблюдать требования действующего законодательства Российской Федерации, в том числе ПДД, правила парковки, а также условия Договора и приложений к нему, пользоваться Автомобилем как добросовестный автовладелец.

3. ЗАКЛЮЧЕНИЕ ДОГОВОРА.

3.1. Клиент самостоятельно регистрируется через Телеграмм-бот «АВТОКЛИК». Использование Телеграмм-бота возможно только при условии регистрации Клиента и авторизации в соответствии с установленной Телеграмм-ботом последовательностью действий.

3.2. Для регистрации Клиента через Телеграмм-бот Клиент заполняет анкету, предоставляя требуемые данные, в т.ч. указанные в п. 11.1 Договора, а также посредством технической возможности Телеграмм-бота направляет Компании фотографии водительского удостоверения полностью (лицевая и оборотная сторона), паспорта (страницы с фотографией и данными о регистрации по месту жительства/месту пребывания) и личную фотографию с паспортом, открытым на развороте с фотографией (селфи). Все изображения должны быть четкими. Нечеткость фотографий является основанием для отказа в регистрации и завершает предварительный этап регистрации, приняв условия Пользовательского соглашения путем проставления галочки в чек-боксе «я согласен с условиями и принимаю пользовательское соглашение» в Телеграмм-боте, а также предоставив согласие на обработку персональных данных путем проставления галочки в чек-боксе «я даю согласие на обработку персональных данных».

3.3. В последующем при Авторизации в Телеграмм-боте логином для доступа к Личному кабинету Клиента является уникальный идентификатор TelegramId, сгенерированный Телеграмм-ботом. На данном этапе Клиент вправе пользоваться Телеграмм-ботом в ограниченном объеме: доступ к личному кабинету и иные функции, доступные на данном этапе регистрации.

3.4. После предоставления Клиентом данных в соответствии с п. 3.2. настоящего Договора, Компания в течение 2 (Двух) рабочих дней проводит проверку Клиента и предоставленных им данных, и в этот же срок на основании предоставленной Клиентом и/или полученной от третьих лиц информации принимает решение о возможности заключения с Клиентом договора присоединения. О принятом решении Компания уведомляет Клиента любым удобным способом. Компания вправе отказать Клиенту в регистрации и заключении договора без объяснения причин на любом этапе.

3.5. В случае предоставления Клиентом недостоверной или нечитаемой информации, либо если у Компании есть основания полагать, что предоставленная Клиентом информация недостоверна, Компания вправе по своему усмотрению заблокировать доступ клиента к использованию Телеграмм-бота.

3.6. С момента окончания проверки и направления Клиенту информации о принятии решения о заключении договора регистрация считается законченной, а договор заключенным.

3.7. Клиент обязуется сохранять в тайне уникальный идентификатор TelegramId, а также иные данные, посредством которых может быть получен доступ к сайту от имени Клиента. В случае утраты уникального идентификатора TelegramId, или при наличии оснований полагать, что этими данными (а также иными данными) завладело третье лицо, Клиент обязан подать Компании запрос о блокировании доступа в Телеграмм-бот, после чего получить другой уникальный идентификатор TelegramId. Запрос о блокировании доступа в Телеграмм-бот рассматривается Компанией в течение 1 (Одного) часа с момента получения запроса от Клиента. Все риски, вытекающие из неисполнения данного обязательства Клиентом, лежат на Клиенте.

3.8. По окончании регистрации все вызовы в техническую поддержку осуществляются с номера мобильного телефона, указанного при регистрации. Клиент может изменить номер мобильного телефона, указанный им при регистрации, обратившись в техническую поддержку или по электронной почте info@dailycar.ru. Компания информирует Клиента об изменении номера мобильного телефона путем направления сообщения через Телеграмм-бот.

4. ОБЯЗАННОСТИ КЛИЕНТА

4.1. При присоединении к настоящему Договору предоставить Компании в соответствии с п. 3.2. настоящего Договора фотографии водительского удостоверения полностью (с двух сторон), паспорта (страницы с фотографией и данными о регистрации по месту жительства/пребывания), а также иные документы по запросу Компании. Документы должны быть читаемыми, без бликов, со всеми очевидно читаемыми данными.

4.2. Клиент своими силами осуществляет управление арендованным Автомобилем и самостоятельно производит его эксплуатацию.

4.3. Клиент не вправе предоставлять управление Автомобилем лицам, не указанным в настоящем Договоре. При передаче управления Автомобилем третьим лицам Клиент оплачивает штраф в размере 150 000,00 рублей.

4.4. Клиент гарантирует, что он (заверения об обстоятельствах):

- имеет все необходимые разрешения, удостоверения на управление автотранспортным средством;
- ни в одной стране ранее не был лишен права управления автотранспортным средством;
- в отношении Клиента не имеется:

судебного решения о лишении права управления транспортным средством и не проводится судебное разбирательство вследствие совершения ДТП;

наличия фактов уголовного преследования, в том числе, вследствие совершения дорожно-транспортного происшествия;

наличия фактов открытых производств по делу об административном правонарушении (за исключением производств по делам о превышении скорости);

наличия физических и/или психических заболеваний или расстройств, являющихся препятствием к управлению автотранспортным средством;

не были лишены права управления транспортным средством вследствие управления транспортным средством в состоянии любого вида опьянения и не имеется производств по делам об указанных правонарушениях.

Указанные заверения об обстоятельствах являются существенными для Компании, Компания полагается на их достоверность при заключении и исполнении Договора. В случае несоответствия указанных заверений об обстоятельствах действительности, а также в случае нарушения указанных заверений об обстоятельствах Клиентом, Компания вправе в любое время отказаться от настоящего Договора, потребовать незамедлительного возврата Автомобиля и уплаты всех платежей по Договору, а также причиненных таким вынужденным отказом убытков.

4.5. При приемке Автомобиля Клиент обязуется осмотреть Автомобиль, оценить его техническое состояние и заявить с указанием в Акте выдачи транспортного средства (Приложении №1) все претензии в отношении обнаруженных при приемке недостатков в случае наличия таковых. Незаявленные в Акте и приложении к нему претензии не принимаются и не рассматриваются. Клиент соглашается с тем, что неисполнение указанных обязанностей означает, что повреждения Автомобиля, загрязнения кузова и/или салона и проч. возникли в период пользования Автомобилем Клиентом. В данном случае Клиент берет на себя все обязательства, связанные с устранением загрязнений/повреждений. Подписание Клиентом Акта выдачи Автомобиля означает надлежащее исполнение Компанией своих обязательств по Договору.

4.6. Клиент самостоятельно и за свой счет осуществляет заправку Автомобиля видом топлива, указанным в Акте выдачи Автомобиля, проверку и поддержание необходимого уровня моторного масла, давления в шинах и уровня охлаждающей жидкости, осуществляет замену осветительных приборов (лампы, дневные ходовые огни и т.п.), шиномонтаж при повреждении колес.

4.7. Клиент обязан еженедельно отправлять Компании фотоотчет о состоянии арендуемого автомобиля: фото с 4-х сторон автомобиля с наружной стороны, фото багажника, фото приборной панели (автомобиль должен быть сфотографирован в чистом виде).

4.8. Клиент обязуется по истечении срока аренды вернуть Компании предоставленный Автомобиль в полной комплектации, в надлежащем техническом состоянии, соответствующем состоянию, в котором Автомобиль был передан Клиенту, с учетом нормального износа (в состоянии пригодном для эксплуатации без ухудшения его потребительских качеств и внешнего вида) в соответствии с Приложением № 3 к настоящему Договору.

4.9. Клиент обязан вернуть Автомобиль в чистом виде (чистый кузов и убранный салон) или оплатить следующие суммы: **1 500,00 рублей за мойку кузова, 2 000,00 рублей за уборку салона.**

4.10. Клиент обязан вернуть Автомобиль вместе с прилагающимися к нему документами, указанными в Акте приемки, а также во вернуть комплект ключей. Невозврат документов и/или ключей приравнивается к невозврату Автомобиля.

4.11. Клиент не вправе использовать Автомобиль в целях, для которых он не предназначен. Клиент обязуется не использовать Автомобиль для буксировки любых транспортных средств, для езды с прицепом или по бездорожью, не принимать участие в спортивных соревнованиях, а также для обучения вождению.

4.12. Клиент обязуется не использовать Автомобиль для осуществления коммерческой перевозки пассажиров и грузов, а также осуществлять иную коммерческую деятельность с использованием Автомобиля без специального Договора с Компанией, в который включен данный вид деятельности, а также в иных целях, противоречащих действующему законодательству РФ. Запрещается управлять Автомобилем в состоянии алкогольного, наркотического или любого иного вида опьянения. Автомобиль должен использоваться исключительно в личных целях.

4.13. Клиент не имеет право переуступать свои права и обязанности по настоящему Договору третьим лицам, заниматься частным извозом, а также не вправе сдавать имущество в субаренду, заключать с третьими лицами Договоры перевозки, в ходе которых используется Автомобиль, закладывать имущество, иначе предоставлять права владения, пользования и распоряжения имуществом третьим лицам.

4.14. Запрещается удаление или изменение каких-либо внешних обозначений, удостоверяющих право собственности на Автомобиль и принадлежность Автомобиля.

4.15. Клиент не вправе производить разборку и ремонт Автомобиля, а также не вправе производить вмешательство в конструкцию Автомобиля и устанавливать на него дополнительное оборудование.

4.16. Клиент не вправе курить в салоне Автомобиля, в т.ч. электронные сигареты и системы нагревания, вейпы и т.п., употреблять алкогольные напитки и иные запрещенные вещества, управлять Автомобилем после приема лекарственных препаратов, которые запрещены при управлении транспортными средствами.

4.17. Клиент обязан перевозить детей при использовании детских удерживающих устройств в соответствии с возрастом ребенка. Детское удерживающее устройство приобретается Клиентом самостоятельно и не передается Компании. Ответственность за нарушение правил перевозки детей (штрафы ГИБДД, вред здоровью и т.п.) Клиент несет в полном объеме. Если за данное нарушение Клиента также привлечен Компания, Клиент возмещает все расходы и убытки Компании в полном объеме.

4.18. Клиент обязуется возмещать расходы Компании по оплате штрафов ГИБДД и органов, уполномоченных выявлять нарушения правил парковки и иные нарушения, связанные с владением и использованием Автомобилем и нарушением во время владения и пользования Автомобилем законодательства РФ.

4.19. В случае эвакуации Автомобиля на штрафстоянку Клиент обязан самостоятельно нести расходы, связанные с нахождением Автомобиля на штрафстоянке, а также предпринимать действия, необходимые и достаточные для получения Автомобиля со штрафстоянки; оплату соответствующих платежей Клиент обязан подтвердить документально.

4.20. Клиент обязуется:

4.20.1. на случай экстренной связи между сторонами иметь при себе постоянно включенный мобильный телефон, номер которого указан при регистрации;

4.20.2. постоянно хранить при себе свидетельство о регистрации Автомобиля, страховой полис, а также комплект ключей, и не оставлять их в Автомобиле без присмотра. В случае утраты Автомобиля/утери документов, прилагающихся к Автомобилю, Клиент самостоятельно возмещает Компании убытки, понесенные им в связи или вследствие такой утраты;

4.20.3. незамедлительно сообщить Компании обо всех случаях причинения ущерба Автомобилю или нарушения его работоспособности, а также об угоне Автомобиля или утрате его по иным основаниям;

4.20.4. по первому требованию Компании предоставлять Автомобиль для прохождения технического осмотра и/или обслуживания;

4.20.5. эксплуатировать Автомобиль только на территории, указанной в настоящем Договоре;

4.20.6. своевременно производить оплату аренды Автомобиля.

4.20.7. своевременно оплачивать все штрафы, возмещать все расходы Компании, возникшие и предъявленные в момент владения и пользования Автомобилем Клиентом. В случае если в момент возврата Автомобиля имеются какие-либо неоплаченные штрафы и неурегулированные претензии уполномоченных органов или лиц, имеется необходимость проведения ремонтных работ, Компания вправе выставить счет, а Клиент обязан уплатить счет на оплату штрафа в размере последующего платежного периода аренды Автомобиля либо в размере стоимости ремонтных работ, при этом Автомобиль остается у Компании (возмещение убытков, связанных с простоем Автомобиля). Оплата простоя Автомобиля осуществляется Клиентом до момента надлежащего исполнения обязательств по оплате расходов Компании (произведенных на оплату штрафов и иных санкций, периода ремонта).

4.21. В случае повреждения Автомобиля или дорожно-транспортного происшествия (ДТП) Клиент обязуется:

- немедленно вызвать представителей ГИБДД;

- немедленно известить Компанию о случившемся и страховую компанию;

- получить на месте ДТП соответствующие документы с подписью уполномоченного сотрудника ГИБДД, с подробным перечнем повреждений и с печатью компетентного органа;

- записать свидетелей (не менее двух человек), Ф.И.О., паспортные данные, контактные телефоны, адрес фактического проживания (при необходимости);

- в течение 3 дней после вынесения постановления по делу об административном правонарушении предоставить Компании протокол и постановление по ДТП.

4.22. В случае повреждений Автомобиля, вызванных стихийными бедствиями или действиями третьих лиц (хулиганство, кража и т.п.) Клиент обязуется:

- обратиться в органы МВД с заявлением о происшествии;

- незамедлительно проинформировать Компанию и страховую компанию;

- в течение 10 дней предоставить соответствующий документ из МВД Компании.

4.23. В случае утраты, хищения Автомобиля при любых обстоятельствах Клиент обязуется:

- незамедлительно информировать Компанию и страховую компанию;

- немедленно подать заявление в ближайшее отделение МВД

- вернуть свидетельство о регистрации, документы, прилагающиеся к Автомобилю, и ключи на Автомобиль Компании.

4.24. Клиент обязан вернуть Автомобиль в место и во время, указанные в настоящем Договоре, а в случае досрочного прекращения Договора - незамедлительно после его прекращения.

4.25. Возврат Автомобиля Компании подтверждается подписанием сторонами Акта возврата транспортного средства (Приложение №2).

4.26. В случае невозврата Клиентом Автомобиля в срок, установленный настоящим Договором, Компания вправе обратиться в органы МВД РФ с заявлением об угоне Автомобиля, а также предъявить требование об уплате полной стоимости Автомобиля.

4.27. Клиент берет на себя обязательства по оплате выставленных счетов за устранение дефектов Автомобиля, в случае если они возникли во время владения и пользования Автомобилем Клиентом. Обязательство по оплате выставленных Компанией счетов исполняется Клиентом в течение 5 (Пяти) банковских дней с момента получения требования от Компании.

4.28. В случае невозможности использования Автомобиля, непригодности Автомобиля к эксплуатации Клиент обязан незамедлительно сообщить о таких обстоятельствах Компании и согласовать доставку Автомобиля в место получения Автомобиля, указанного в Акте выдачи. Доставка Автомобиля производится за счет Компании и силами Компании **при условии нахождения Автомобиля в пределах территории города**, указанного в Акте выдачи. При нахождении Автомобиля за пределами территории города, указанного в Акте выдачи, Клиент самостоятельно и за свой счет осуществляет доставку Автомобиля.

5. ПРАВА И ОБЯЗАННОСТИ КОМПАНИИ

5.1. Компания гарантирует, что на момент передачи Автомобиля в аренду, Автомобиль находится в исправном техническом состоянии. Никакая поломка Автомобиля в течение срока его владения и пользования Автомобиля Клиентом не расценивается как нарушение (неисполнение) обязанностей Компании по данному Договору.

5.2. В случае если впоследствии будет выявлено, что невозможность эксплуатации и неисправности Автомобиля возникли по вине Клиента, Компания вправе предъявить требование о возмещении убытков, причиненных Автомобилю и Компании. Срок удовлетворения соответствующих претензий Компании – 5 (пять) банковских дней с момента получения соответствующего требования.

5.3. Компания не несет ответственности за убытки, в том числе, вследствие неисправностей и поломок Автомобиля, происшедших не по вине Компании, без учета нормального износа Автомобиля, а также за ущерб, причиненный имуществу, и утрату имущества, которое было оставлено Клиентом или иными лицами в Автомобиле.

5.4. Компания вправе при поломке Автомобиля не по вине Клиента предоставить (при наличии) другой Автомобиль при наличии оплаты аренды Клиентом в счет исполнения условий настоящего Договора, при этом стороны подписывают Акт возврата автомобиля и Акт выдачи иного Автомобиля.

5.5. Компания вправе досрочно прекратить настоящий Договор и потребовать незамедлительного возврата Автомобиля в случае нарушения Клиентом каких-либо условий настоящего Договора, а также в случае сообщения Клиентом неверных сведений при заключении Договора, а также по иным основаниям, предусмотренным действующим законодательством РФ для таких Договоров, и потребовать уплаты соответствующих платежей (в том числе арендных) по Договору и убытков в связи с отказом от Договора.

6. ПОРЯДОК РАСЧЕТОВ

6.1. Оплата услуг Компании, а также оплата арендной платы производится по следующим тарифам по выбору Клиента путем 100% предоплаты:

А) тариф «КОМФОРТ» на сутки - 3 390 руб./сутки.

Б) тариф «КОМФОРТ» от 2 до 6 дней - 2 990 руб./сутки.

В) тариф «КОМФОРТ» от 7 дней – 2 490 руб./сутки. При выборе тарифа от 7 дней, Клиент соглашается с условием, что при возврате Автомобиля ранее срока окончания аренды, указанного Акте выдачи транспортного средства, Компания в одностороннем порядке осуществляет перерасчет арендной платы по тарифу «от 2 до 6 дней» из расчета 2 990 руб./сутки за каждый день субаренды Автомобиля, при возврате Автомобиля в течение первых суток аренды, Компания в одностороннем порядке осуществляет перерасчет арендной платы по тарифу 3 390 руб./сутки. Указанная сумма перерасчета может быть удержана Компанией из суммы залога без согласования с Клиентом.

Все платежи в рамках настоящего Договора производятся в российских рублях. Клиент оплачивает арендные платежи по Договору и Дополнительные услуги Компании на условиях 100% предоплаты.

6.2. В стоимость арендной платы входит комплект летней и зимней резины, хранение и монтаж прилагающихся комплектов резины, стоимость ОСАГО, КАСКО. В стоимость арендной платы не входит стоимость устранения недостатков Автомобиля, причиненных/возникших не по вине Компании и/или причиненных/возникших вследствие эксплуатации Автомобиля..

6.2.1. Компания выставляет Клиенту счет на возмещение расходов по оплате штрафов и иных санкций, которые поступили в период использования Автомобиля Клиентом, в течение суток с момента получения уведомления о назначенном штрафе (санкции) Компанией. Клиент обязан оплатить указанный счет в день получения. В случае если Компания понес соответствующие расходы в период, являющийся последним платежным периодом по Договору, Клиент обязан возместить соответствующие расходы одновременно с возвратом Автомобиля.

6.2.2. Клиент соглашается с тем, что расходы Компании на администрирование штрафов (в т.ч. наложенных органами власти за нарушение ПДД, правил парковки, иных требований действующего законодательства о безопасности дорожного движения), компенсационных выплат и иных списаний облагается комиссией. Размер комиссии за администрирование 1 (Один) штрафа составляет:

- штраф 250,00 рублей – комиссия не менее 100,00 рублей;
- штраф 400,00; 500,00 рублей – комиссия не менее 100,00 рублей;
- штраф 750,00 рублей – комиссия не менее 100,00 рублей;
- штраф 800,00; 1000,00 рублей – комиссия не менее 100,00 рублей;
- штраф 1500,00 рублей – комиссия не менее 100,00 рублей;
- штраф 2000,00 рублей – комиссия не менее 100,00 рублей;
- штраф 2500,00; 3000,00 и более рублей – комиссия не менее 100,00 рублей

6.3. Клиент вносит платеж по договору в момент заключения Договора в качестве предоплаты в размере, указанном в Акте выдачи транспортного средства.

6.4. Клиент в момент заключения Договора вносит **залоговую сумму в размере 2 500,00 рублей**, НДС не облагается. Залоговая сумма не входит в стоимость общей арендной платы, установленной пунктом 6.1. настоящего Договора, является мерой обеспечения исполнения обязательств Клиентом. Настоящим Стороны согласовали, что залоговая сумма может быть зачтена Компанией в одностороннем порядке в счет оплаты суммы арендной платы, оплаты сумм штрафов ГИБДД и органов, уполномоченных выявлять нарушения правил парковки и выносить административные наказания за нарушения указанных правил, выявленных в период нахождения Автомобиля в аренде у Клиента, в счет оплаты повреждений Автомобиля, в т.ч. указанных в Приложении № 3 к настоящему Договору, возмещения ущерба, причиненного Автомобилем, Компании. Залоговая сумма возвращается Клиенту в течение 15 календарных дней с момента возврата Автомобиля в полном объеме, если ранее Компания не воспользовалась вышеуказанным правом зачета.

6.5. Оплата по настоящему Договору может быть произведена за Клиента третьим лицом в соответствии со ст. 313 Гражданского кодекса РФ с обязательным указанием в назначении платежа номера и даты договора, ФИО арендатора. При поступлении оплаты от третьих лиц в счет исполнения обязательств Клиента оплата учитывается как надлежащее исполнение обязательств Клиентом, претензии от третьих лиц в адрес Компании не принимаются. При отсутствии в назначении платежа каких-либо данных, оплата как надлежащее исполнение обязательств Клиента не учитывается до получения Компанией от третьего лица заявления о принятии оплаты.

6.6. В случае несвоевременного возврата Автомобиля, Компания вправе потребовать от Клиента дополнительной оплаты в размере суточной стоимости аренды Автомобиля за каждый день просрочки. Несвоевременным возвратом признается задержка возврата Автомобиля более чем на 1 час.

6.7. **В случае несвоевременного исполнения денежных обязательств по настоящему Договору, Клиент выплачивает пени в размере 1 000,00 рублей за каждый день просрочки.** Кроме того, Компания имеет право в случае просрочки исполнения/неисполнения обязательств по оплате арендной платы Клиентом, которое продолжается свыше 3 (трех) дней, отказаться в одностороннем порядке от Договора и потребовать немедленного возврата Автомобиля (либо самостоятельно изъять Автомобиль и потребовать от Клиента возместить убытки, связанные с необходимостью такого изъятия). При этом Клиент обязан исполнить обязательство по оплате арендных платежей и уплатить сумму штрафных санкций, предъявленных Компании. **При наличии задолженности Клиента в размере 100 000,00 рублей и более по оплате арендных платежей, штрафов и иных платежей, предусмотренных настоящим Договором, Клиент в течение 1 (Одного) рабочего дня с момента уведомления через Телеграмм-бот обязан погасить имеющуюся задолженность или внести залог в размере 100 000,00 рублей.**

6.8. Клиент вправе вернуть Автомобиль раньше срока, предусмотренного настоящим Договором, при этом Клиент самостоятельно возвращает Автомобиль Компании.

7. ОТВЕТСТВЕННОСТЬ СТОРОН

7.1. Стороны несут ответственность, установленную настоящим Договором и законодательством Российской Федерации.

7.2. Ответственность за нарушение законодательства Российской Федерации, условий настоящего Договора, а также за нарушение прав третьих лиц, допущенных Клиентом при исполнении настоящего Договора и не связанного с виновным нарушением Компанией указанных требований законодательства, несет Клиент. В случае предъявления Компанией требований со стороны третьих лиц, в том числе, применения санкций со стороны уполномоченных органов и должностных лиц, вызванных такими нарушениями, Клиент обязуется самостоятельно урегулировать такие требования, оказывать максимальное содействие при разрешении предъявленных требований, а в случае если Компании в связи с таким предъявлением требований были причинены убытки и Компания понес потери – возместить их в полном объеме в течение 10 (Десяти) банковских дней с момента предъявления соответствующего требования от Компании.

7.3. Клиент несет ответственность за причинение вреда жизни и здоровью третьих лиц, причиненных при исполнении настоящего договора. Клиент самостоятельно возмещает третьим лицам сумму ущерба имуществу, жизни и здоровью в полном объеме.

7.4. Помимо мер, предусмотренных положениями настоящего Договора и законодательством РФ, Компания имеет право применить штрафные санкции, в следующих случаях:

- В случае если не установлены виновные лица в причинении вреда Автомобилю и/или интересам Компании.

- В случае не оплаты арендной платы более суток и отсутствии связи с Клиентом, Клиент оплачивает Компании штраф в размере 21 000,00 рублей.

7.5. Клиент несет полную ответственность за сохранность арендуемого Автомобиля в течение всего срока аренды до момента передачи его Компании. В случае, если при возврате Автомобиля он имеет неисправности либо комплектацию, отличную от указанной в Акте выдачи транспортного средства (Приложение №1), и отсутствуют документы, подтверждающие факт ДТП или противоправные действия третьих лиц из ГИБДД или МВД, либо в его конструкцию внесены изменения, не согласованные с Компанией, Клиент возмещает Компании убытки в размере 100% от стоимости неисправных узлов и агрегатов (согласно дефектации/сметы), оплачивает в полном объеме работу по их устранению, иные ремонтные работы и работы по приведению Автомобиля к первоначальному состоянию с учетом нормального износа, а также Клиент оплачивает Компании упущенную выгоду, связанную с потерей дохода от сдачи Автомобиля в аренду во время нахождения Автомобиля в ремонте.

7.6. В случае если Клиентом не предприняты действия, установленные п. 4.18-4.22 настоящего Договора, Компания вправе предъявить Клиенту требование о возмещении убытков, причиненных Автомобилем и/или Компании, вследствие наступления указанных в названных пунктах событий в полном объеме.

7.7. Клиент оплачивает Компании штраф в размере 500 000,00 рублей в случае несанкционированной замены запчастей и оборудования автомобиля.

7.8. Клиент оплачивает Компании штраф за нарушение территории использования автомобилем в размере 30 000,00 рублей за каждое нарушение.

7.9. В случае возврата автомобиля не в место возврата, указанное в Акте выдачи транспортного средства, Клиент оплачивает доставку автомобиля до места возврата в размере 50,00 руб./км, а также штраф в следующем размере:

- при нахождении Автомобиля в пределах 100 км до места возврата – 10 000,00 руб.

- при нахождении Автомобиля в пределах 200 км до места возврата – 15 000,00 руб.

- при нахождении Автомобиля в пределах 300 км до места возврата – 20 000,00 руб.

Компания самостоятельно осуществляет доставку Автомобиля в место возврата и фиксирует состояние Автомобиля путем фото- или видеосъемки, а также указывает в Акте возврата в одностороннем порядке. Клиент согласен, что внесение в Акт возврата данных о состоянии Автомобиля Компанией в одностороннем порядке является надлежащим и не оспаривается Клиентом.

7.10. Уплата штрафных санкций по Договору не освобождает Клиента от выполнения обязательств.

7.11. В случае если Клиент не виновен в совершении ДТП, но в документах, выдаваемых органами ГИБДД водителю на месте аварии, не полностью отмечены фактические внешние повреждения Автомобиля, Клиент возмещает стоимость ущерба, не описанного в соответствующем документе.

7.12. Санкции по настоящему Договору начисляются и уплачиваются с момента фактического нарушения пунктов Договора.

7.13. Клиент полностью возмещает убытки, причиненные Автомобилем и/или Компании (помимо положений, указанных в настоящем Договоре), если:

- в момент аварии Клиент находился в состоянии алкогольного, наркотического или иного вида опьянения.

- транспортное средство использовалось для езды по бездорожью или в целях обучения вождению, спортивных соревнований, а также в случае эксплуатации Автомобиля не в целях, указанных в настоящем Договоре и не в соответствии документами, прилагающимися к Автомобилю.

- повреждён салон, подвеска или ходовая часть.

- Клиент не исполнил/нарушил уведомление Компании, направленного через Телеграмм-бот, по прохождению технического обслуживания
- факт утраты, гибели, причинения ущерба транспортному средству, находившемуся в аренде по настоящему Договору, не был признан страховой компанией, в которой застрахован Автомобиль, страховым случаем и/или Компания получил отказ в возмещении ущерба.

8. СТРАХОВАНИЕ

8.1. Компания самостоятельно оформляет полис ОСАГО, КАСКО.

8.2. С момента получения Автомобиля в пользование до возврата (передачи) его Компании, Клиент является владельцем арендованного транспортного средства и в соответствии с действующим законодательством Российской Федерации несет ответственность за вред, причиненный жизни, здоровью и имуществу третьих лиц в результате эксплуатации Автомобиля, в той части, в какой расходы по гражданской ответственности превысят суммы страховых выплат.

8.3. Клиент самостоятельно и за свой счет в полном объеме несет расходы, связанные с вредом, причиненным его жизни и здоровью, а также жизни и здоровью пассажиров, находившихся в Автомобиле в период его эксплуатации Клиентом, а также третьих лиц.

8.4. Клиент самостоятельно и за свой счет в полном объеме несет ответственность за ущерб, причиненный багажу, принадлежащему ему или пассажирам на правах собственности или в пользовании, и находившемуся в Автомобиле в период его эксплуатации Клиентом.

9. СРОК ДЕЙСТВИЯ ДОГОВОРА

9.1. Настоящий Договор вступает в силу с момента подписания Сторонами и действует бессрочно. Автомобиль считается переданным Клиенту с момента подписания Сторонами Акта выдачи транспортного средства Сторонами. Срок Договора аренды определяется с момента выдачи транспортного средства до момента возврата транспортного средства, определенного сторонами, в Акте выдачи транспортного средства. При этом обязательства, принятые и неисполненные Клиентом, сохраняют свое действие после окончания срока действия Договора до момента их фактического исполнения.

9.2. Продление срока аренды Автомобиля, указанного в Акте выдачи, допускается не менее чем за 3 (три) дня до окончания срока аренды по настоящему Договору, при условии отсутствия задолженности по оплате текущих арендных и иных платежей. Для продления срока аренды Автомобиля Клиент отправляет Компании заявку, которую Компания рассматривает в течение 2 (Двух) дней. О принятом решении Компания уведомляет Клиента любым удобным способом. Компания вправе отказать Клиенту в продлении срока аренды без объяснения причин.

9.3. Клиент вправе отказаться от Договора в любое время, предупредив в любой форме Компании за 7 (семь) дней до предполагаемой даты прекращения действия Договора. В случае такого отказа Клиент своими силами и за свой счет возвращает Автомобиль Компании. При одностороннем отказе от Договора нормы настоящего Договора об обязанности Клиента возместить все расходы Компании и уплатить все платежи по Договору сохраняют свою силу. Отказ от Договора по инициативе Клиента осуществляется на основании собственноручно подписанного заявления Клиента.

9.4. В случае нарушения Клиентом любого из положений Договора Компания вправе в одностороннем порядке без какого-либо предварительного уведомления отказать от настоящего Договора с последующим изъятием Автомобиля независимо от его местонахождения. В этом случае Компания не несет ответственность за пропажу или ущерб, причиненный вещам или материалам, находившимся в Автомобиле в момент изъятия, тем не менее, он обязуется принять разумные меры по защите интересов Клиента.

9.5. Стороны Договора согласны с тем, что настоящий Договор не является публичным и Компания вправе в любое время в одностороннем порядке отказать от исполнения настоящего Договора и уведомить Клиента любым удобным Компании способом о необходимости немедленного возврата Автомобиля в место возврата, указанное в Акте выдачи транспортного средства. При этом Клиент обязан оплатить арендные платежи в соответствии с условиями настоящего договора до момента окончания фактического использования Автомобиля.

9.6. Стороны Договора согласны с тем, что в соответствии с действующим законодательством к Договору аренды транспортного средства без экипажа, не применяются положения и правила о возобновлении Договора аренды на неопределенный срок и о преимущественном праве Клиента на заключение Договора аренды на новый срок.

9.7. Истечение срока действия аренды автомобиля влечет за собой прекращение обязательств сторон в части арендных обязательств, но не освобождает от ответственности за его нарушения, если таковые имели место при исполнении условий Договора в течение срока аренды, и уплаты платежей по Договору.

9.8. В соответствии с ч. 1 ст. 450 Гражданского кодекса РФ Стороны договорились, что Компания имеет право вносить изменения в условия Договора, тарифы, в иные приложения к Договору. При этом изменения, внесенные Компанией в Договор, равно как новая редакция Договора, новые тарифы, становясь обязательными для Сторон с даты размещения на Сайте <https://www.dailycar.ru/> и получения уведомления через Телеграмм-бот, если иной срок не установлен Компанией и не размещен на Сайте <https://www.dailycar.ru/> и в уведомлении Телеграмм-бота. Компания оставляет за собой право уведомлять Клиента о внесении изменений в Договор путем направления сообщения через Телеграмм-бот.

9.9. В случае если Клиент не согласен с изменениями, он вправе в одностороннем порядке отказаться от Договора при соблюдении обязательств по оплате (аренды, штрафов и иных платежей), возникших в период действия Договора и использования Автомобиля. Отказ от Договора не освобождает Клиента от исполнения своих обязательств, возникших до прекращения отношений по Договору. В случае, если Клиент в соответствии с Договором не направил заявление о расторжении Договора, Стороны считают, что Клиент поддерживает и соглашается с внесенными изменениями в Договор, его приложения, тарифы. Клиент самостоятельно осуществляет мониторинг Сайта на предмет изменения условий Договора. Риск несоблюдения данного требования в полной мере ложится на Клиента. Положения данного пункта не распространяются на изменения тарифов в рамках проведения акций: такие тарифы действуют только в течение срока, указанного в соответствующем уведомлении об акции. Заключение Клиентом Договора в любом случае свидетельствует о его полном ознакомлении с условиями Договора на момент аренды и их принятии.

10. СОГЛАСИЯ КЛИЕНТА

10.1. Клиент дает свое согласие на обработку Компанией предоставленных им своих персональных данных: ФИО (фамилия, имя, отчество), дата, месяц и год рождения, место рождения, серия и номер удостоверяющего личность документа, сведения об адресе регистрации по месту жительства, данные водительского удостоверения, контактные данные, в том числе, но не ограничиваясь, номер телефона, адрес электронной почты, данные о наличии/отсутствии медицинских противопоказаний к использованию транспортных средств, данные, полученные путем фотографирования/сканирования, в том числе, селфи, в любых форматах, сканобразы водительского удостоверения и паспорта в любых форматах, данные о месте работы, должности, также иные персональные данные, связанные с заключением и исполнением Договора, и подтверждает, что давая такое согласие, действует по своей воле и в своих интересах.

10.2. Согласие на обработку персональных данных дается Клиентом в целях заключения и исполнения Договора, оказания Компанией дополнительных услуг, участия в проводимых Компанией акциях, опросах, исследованиях (включая, но не ограничиваясь проведением опросов, исследований посредством электронной, телефонной и сотовой связи), принятии решений или совершения иных действий, порождающих юридические последствия в отношении Клиента или других лиц, представления Клиенту информации об оказываемых Компанией услугах, предоставлении Компанией консультационных услуг, в том числе в целях заключения Клиентом в дальнейшем договоров/соглашений с иными лицами в целях исполнения Договора.

10.3. Обработка персональных данных Клиента осуществляется Компанией в объеме, который необходим для достижения каждой из вышеперечисленных целей, следующими возможными способами: сбор, запись, систематизация, накопление, хранение, уточнение (обновление, изменение), извлечение, использование, передачу (предоставление доступ), обезличивание, блокирование, удаление, уничтожение персональных данных, а также совершение любых иных действий с персональными данными Клиента с учетом действующего законодательства Российской Федерации. Обработка персональных данных ведется методом смешанной (в том числе автоматизированной) обработки.

10.4. Клиент подтверждает, что данное им согласие на обработку персональных данных действует бессрочно с момента его предоставления Компании.

10.5. Согласие может быть отозвано Клиентом или его представителем путем направления письменного заявления к Компании по электронному адресу: info@dailycar.ru не менее чем за 3 (три) месяца до момента отзыва согласия.

10.6. Компания имеет право без согласия Клиента осуществлять обработку его персональных данных в следующих случаях:

- обработка персональных данных осуществляется на основании федерального закона, устанавливающего ее цель, условия получения персональных данных и круг субъектов, персональные данные которых подлежат обработке, а также определяющего полномочия Компании;
- обработка персональных данных осуществляется в целях исполнения Договора, одной из сторон которого является субъект персональных данных;
- обработка персональных данных осуществляется для статистических или иных научных целей при условии обязательного обезличивания персональных данных;

• обработка персональных данных необходима для защиты жизни, здоровья или иных жизненно важных интересов Клиента, если получение согласия Клиента невозможно;

• осуществляется обработка персональных данных, подлежащих опубликованию в соответствии с федеральными законами, в том числе персональных данных лиц, замещающих государственные должности, должности государственной гражданской службы, персональных данных кандидатов на выборные государственные или муниципальные должности.

10.7. Клиент признает и подтверждает, что в случае необходимости предоставления персональных данных для достижения указанных выше целей третьему лицу (в том числе органам власти), а равно как при привлечении третьих лиц к выполнению работ (оказанию услуг), предусмотренных Договором, передачи Компанией принадлежащих ей функций и полномочий иному лицу (уступка и др.), Компания вправе без получения дополнительного согласия со стороны Клиента в необходимом объеме раскрывать для совершения вышеуказанных действий информацию о Клиенте лично (включая персональные данные) таким третьим лицам, их агентам и иным уполномоченным ими лицам, а также представлять таким лицам соответствующие документы, содержащие такую информацию, с соблюдением требований законодательства Российской Федерации.

10.8. Клиент признает и подтверждает, что настоящее согласие на обработку персональных данных Клиента считается данным им любым третьим лицам, и любые такие третьи лица имеют право на обработку персональных данных на основании условий настоящего Соглашения.

10.9. Клиент признает и подтверждает, что в случае рассмотрения Компанией вопросов уступки прав по заключенным с Клиентом Договорам третьим лицам либо при привлечении Компанией третьих лиц для совершения действий, направленных на взыскание задолженности Клиента, согласие на передачу его персональных данных и данных о его Договоре таким третьим лицам считается предоставленным Клиентом Компании. В случае уступки прав по Договору Компания вправе не направлять Клиенту уведомления об этом. Настоящим Клиент соглашается не получать каких-либо уведомлений о совершенной Компанией уступке.

10.10. Клиент дает свое согласие на получение от Компании рекламных сообщений, содержащих рекламу товаров и услуг, реализуемых Компанией и/или его партнерами и/или иными третьими лицами, на адрес электронной почты и номер мобильного телефона (включая привязанные к нему аккаунты в мессенджерах WhatsApp, Viber, и пр.), указанные Клиентом в процессе Регистрации, а также иные адреса электронной почты и номера мобильных телефонов (включая привязанные к ним аккаунты в мессенджерах WhatsApp, Viber, и пр.), сообщенные Клиентом Компании. В случае, если Клиент обращается к Компании с требованием прекратить распространение в его адрес рекламных сообщений, Компания обязуется немедленно прекратить такое распространение в отношении Клиента, обратившегося с соответствующим требованием.

10.11. Клиент дает свое согласие на осуществление Компанией записи разговоров Клиента с Технической поддержкой и предоставлению такой записи третьим лицам.

11. ДРУГИЕ УСЛОВИЯ

11.1. Все изменения и дополнения к данному Договору должны быть составлены в письменной форме и подписаны сторонами.

11.2. Договор составлен на русском языке в трех экземплярах, имеющих равную юридическую силу, по одному для каждой из сторон.

11.3. Все споры, которые могут возникнуть из настоящего Договора или в связи с ним, решаются в судебном порядке, в том числе в порядке приказного производства (глава 11 ГПК РФ), в Индустриальном районном суде г.Ижевска или у Мирового судьи судебного участка № 6 Индустриального района г.Ижевска с соблюдением претензионного порядка.

11.4. В случае наступления обстоятельств непреодолимой силы, препятствующих исполнению обязательств по настоящему Договору, Сторона, которая подверглась влиянию форс-мажора обязана незамедлительно известить другую Сторону об этом. Неуведомление о форс-мажоре как об обстоятельстве, препятствующем своевременному и надлежащему исполнению обязательств, лишает права ссылаться на него при нарушении порядка исполнения обязательств. Наступление обстоятельств непреодолимой силы должно быть подтверждено документом уполномоченного органа.

В случае если обстоятельства непреодолимой силы продолжают действовать более 30 (тридцати) календарных дней, любая из Сторон вправе расторгнуть настоящий Договор, направив соответствующее уведомление в адрес другой Стороны посредством электронной почты или почтового отправления. При этом Компания производит перерасчет стоимости аренды по состоянию на момент расторжения Договора и производит возврат излишне уплаченных денежных средств (в случае наличия факта переплаты) в течение 30 (тридцати) банковских дней с момента прекращения Договора.

11.5. С момента заключения Договора Стороны признают юридическую силу за документами, направленными через Телеграмм-Бот, соглашаются с тем, что указанные документы являются равнозначными документам, составленным на бумажных носителях и подписанным собственноручной подписью Стороны.

11.6. Стороны признают юридическую силу за сообщениями и действиями, соответственно, направленными и совершенными посредством использования Телеграмм-Бот от имени Клиента с использованием Учетной записи Клиента, а также с использованием телефонного номера, указанного Клиентом постольку, поскольку только Клиент имеет доступ в соответствующий Личный кабинет, к Учетной записи Клиента и к телефонному номеру; все возможные Пароли, Сгенерированные пароли, Логины, Кодовое слово и коды, необходимые для использования Личного кабинета, Учетной записи Клиента, и телефонного номера Клиент обязуется хранить в тайне и не допускать к их использованию третьих лиц.

11.7. Сообщения, направленные через Телеграмм-Бот считаются полученными адресатом в момент их отправки. Компания вправе оставить без ответа по существу сообщения, на которые ранее были даны ответы либо в которых содержатся нецензурные, оскорбительные выражения, угрозы жизни, здоровью сотрудников Компании, имуществу Компании или его сотрудников, сообщив обращающемуся о недопустимости такого поведения.

11.8. При заключении, исполнении, изменении, расторжении Договора, а также во всем остальном, что не урегулировано настоящим Договором, Стороны руководствуются действующим законодательством Российской Федерации.

11.9. Допустимый пробег Автомобиля: не более 100 км в сутки.

11.10. Превышение пробега сверх допустимого оплачивается по ставке 10,00 руб./км.

Компания:

ООО «АВТОКЛИК»

ИНН 1840115094, ОГРН 1221800017746

р/с40702810468000028533

УДМУРТСКОЕ ОТДЕЛЕНИЕ N8618 ПАО

СБЕРБАНК

к/с 30101810400000000601

БИК 049401601

426039, УР, г. Ижевск, ул. Воткинское шоссе,

170Е, пом. 22, офис 1123

Д.З. Милыхметов



Акт выдачи транспортного средства от « ____ » _____ 202 г.

1. Компания передал, а Клиент принял в соответствии с договором присоединения, следующее Имущество:
2. Транспортное средство

| | |
|---------------------------------------|--|
| Государственный регистрационный номер | |
| Свидетельство о регистрации ТС | |
| Идентификационный номер (VIN) | |
| Марка, модель, год выпуска | |
| Модель, номер двигателя | |
| Номер кузова | |
| Цвет | |
| Стоимость ТС | |

Документы и имущество, прилагающиеся к автомобилю: _____

3. Комплектация автомобиля при выдаче (заполняется Компанией)

| | | | |
|----------------------|--|-----------------------------------|--|
| Магнитола | | Огнетушитель | |
| Аптечка | | Аварийный знак | |
| Домкрат | | Свидетельство регистрации ТС | |
| Баллонный ключ | | Страховой полис ОСАГО | |
| Запасное колесо | | Спутниковая навигационная система | |
| Антенна | | Багажник на крышу | |
| Коврики | | Полный бак топлива | |
| Ключ зажигания | | Щетка | |
| Сигнализация | | Детское кресло | |
| Брелок сигнализации | | Вид топлива | |
| Брелок иммобилайзера | | | |

4. Территория эксплуатации автомобиля

| |
|--|
| |
|--|

5. Состояние автомобиля при выдаче _____

6. Место выдачи автомобиля _____

7. Место возврата автомобиля _____

8. Срок аренды автомобиля с « ____ » _____ 202 г. по « ____ » _____ 202 г.

9. Тариф _____

Осмотр ТС произведен, повреждения внесены в приложения №1 к настоящему акту выдачи

| | | | |
|----------|--|--------|--|
| Компания | | Клиент | ФИО _____ Дата и место рождения _____ Паспорт серия _____ № _____ Выдан « ____ » _____ г. _____ Код подразделения _____ ИНН _____ в/у _____ выдано _____ Адрес регистрации: _____ Адрес факт.проживания _____ _____ / _____ / _____ |
|----------|--|--------|--|

Подписанием настоящего Акта Клиент подтверждает, что произвел осмотр Автомобиля, принял его в том состоянии, которое указано в настоящем Акте, а также согласен с положениями Договора и прилагающихся к нему документов. Клиент претензий к состоянию Автомобиля не имеет. С момента подписания Акта Сторонами Клиент становится владельцем и пользователем Автомобиля и принимает на себя все риски владения и пользования Автомобилем. Передача Автомобиля во владение и пользование Клиенту ни при каких условиях не означает передачу Автомобиля в собственность Клиента. С момента подписания настоящего Акта Компания считается надлежащим образом, исполнившим обязательства по передаче Автомобиля. При подписании настоящего Акта Клиент согласен, что при замене Автомобиля по любым причинам, залог учитывается в счет исполнения обязательств Клиента при пользовании другим Автомобилем, в отношении которого Клиентом подписан Акт выдачи.

Осмотр произвел _____

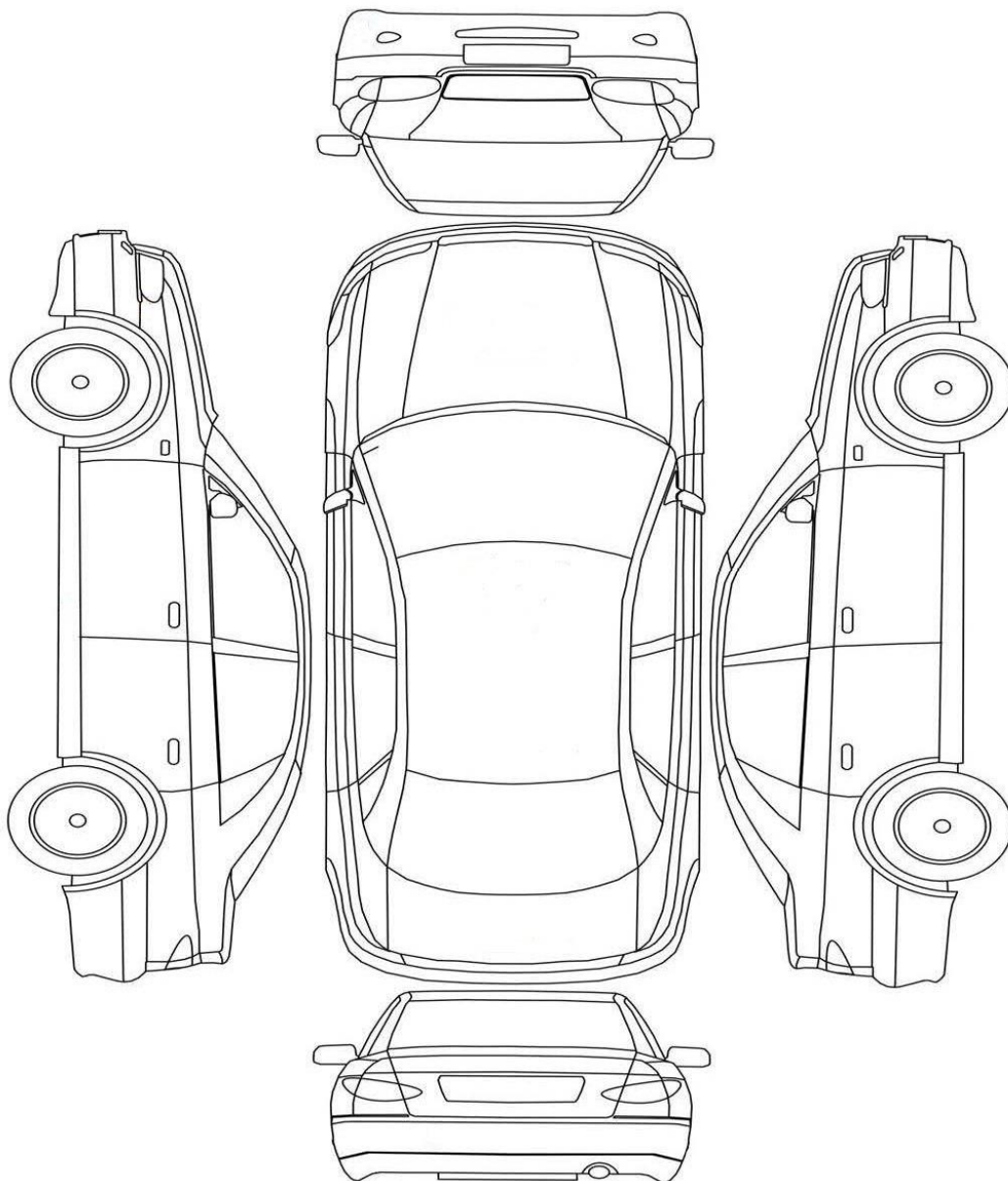

| | | |
|--|--------------------------------------|-------------------|
| Особые отметки | Коды повреждений | |
| 1. Все внешние световые приборы проверены и находятся в рабочем состоянии. 2. Кузов чистый, грязный (ненужное зачеркнуть) 3. Салон убран, не убран (ненужное зачеркнуть) 4. Колесные диски - литые, стальные (____ кол-во колпаков) 5. Топливо в баке 6. Марка шин 7. Размер | 1. Вмятина | 8. Отсутствует |
| | 2. Царапина | 9. Прожог |
| | 3. Скол краски | 10. Порвано |
| | 4. Повреждено | 11. Пятна |
| | 5. Скол | 12. Грязный салон |
| | 6. Разбито | 13. Загрязнение |
| | 7. Порез | 14. Не работает |
| | Показания одометра: _____ км. | |
| | Время выдачи : _____ | |

| | | |
|----------|--|--------|
| Компания | | Клиент |
|----------|--|--------|

Осмотр произвел _____

Акт возврата транспортного средства от «__» _____ 202 г.

1. Компания получил, а Клиент возвратил в соответствии с договором присоединения, следующее Имущество:

2. Транспортное средство

| | |
|--------------------------------|--|
| Свидетельство о регистрации ТС | |
| Идентификационный номер (VIN) | |
| Марка, модель Год выпуска | |
| Модель, номер двигателя | |
| Номер кузова | |
| Цвет | |
| Стоимость ТС | |

Документы и имущество, прилагающиеся к автомобилю _____

3. Комплектация автомобиля при возврате

| | | | |
|----------------------|--|-----------------------------------|--|
| Магнитола | | Огнетушитель | |
| Аптечка | | Аварийный знак | |
| Домкрат | | Свидетельство регистрации ТС | |
| Баллонный ключ | | Страховой полис ОСАГО | |
| Запасное колесо | | Спутниковая навигационная система | |
| Антенна | | Багажник на крышу | |
| Коврики | | Полный бак топлива | |
| Ключ зажигания | | Щетка | |
| Сигнализация | | Детское кресло | |
| Брелок сигнализации | | | |
| Брелок иммобилайзера | | | |

4. Состояние автомобиля при возврате

5. Доплата за простой автомобиля за время ремонта (при причинении повреждений автомобилю Клиентом) _____

Осмотр ТС произведен, повреждения внесены в приложения №1 к настоящему акту выдачи

| | | | |
|----------|--|--------|--|
| Компания | | Клиент | |
|----------|--|--------|--|

Подписанием настоящего Акта Стороны подтверждают, что обязательства Сторон исполнены в полном объеме.

ИЛИ Подписанием настоящего Акта Стороны подтверждают, что в связи с нарушением Клиентом положений Договора, а также в связи с причинением ущерба Автомобилю/Компании, Клиент обязан в течение _____ дней с момента подписания настоящего акта произвести следующие действия:

-

-

Осмотр произвел _____

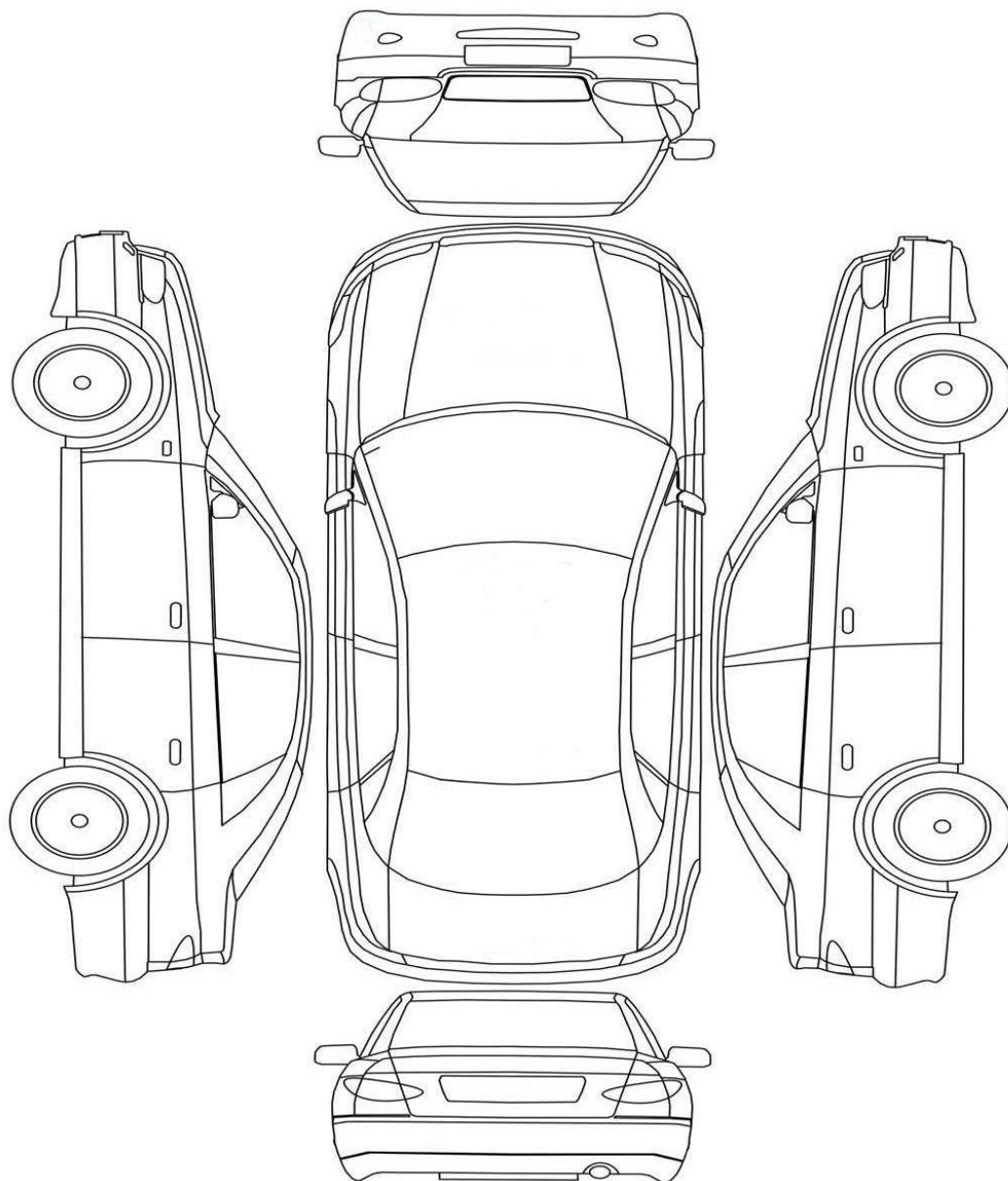

| Особые отметки | Коды повреждений | |
|--|--------------------------------|-------------------|
| 1. Все внешние световые приборы проверены и находятся в рабочем состоянии. 2. Кузов чистый, грязный (ненужное зачеркнуть) 3. Салон убран, не убран (ненужное зачеркнуть) 4. Колесные диски - литые, стальные (____ кол-во колпаков) 5. Топливо в баке 6. Марка шин 7. Размер | 1. Вмятина | 8. Отсутствует |
| | 2. Царапина | 9. Прожог |
| | 3. Скол краски | 10. Порвано |
| | 4. Повреждено | 11. Пятна |
| | 5. Скол | 12. Грязный салон |
| | 6. Разбито | 13. Загрязнение |
| | 7. Порез | 14. Не работает |
| | Показания одометра : _____ км. | |
| | Время возврата: _____ | |

| | | | |
|----------|--|--------|--|
| Компания | | Клиент | |
|----------|--|--------|--|

Осмотр произвел _____

Положение о нормальных износах
ИНСТРУКЦИЯ

ПО ОПРЕДЕЛЕНИЮ НОРМАЛЬНОГО ИЗНОСА ТРАНСПОРТНОГО СРЕДСТВА

Данное приложение содержит полное описание повреждений ТС, входящих в понятие «нормальный износ». Повреждения ТС, не указанные в настоящем приложении, считаются не соответствующими «нормальному износу». Повреждения ТС, не указанные в настоящем приложении, считаются несоответствующими «нормальному износу».

Основные требования к техническому состоянию ТС для возврата Компании:

1. Все узлы и агрегаты ТС находятся в исправном состоянии.
2. Работают все световые приборы.
3. Счетчик пробега, все устройства панели приборов ТС находятся в исправном состоянии.
4. Отсутствуют горящие сигнальные лампы на панели приборов.
5. Уровень масла ДВС и всех рабочих жидкостей в норме.
6. Отсутствуют загрязнения в салоне и на кузове.
1. Внешние элементы кузова ТС
 - 1.1. Царапины до 50 мм в длину, если не достигают металлической основы или пластика, без деформации металла или пластика (кузова, элементов подвески), без механических повреждений.
 - 1.2. Повреждения передней части ТС (передний бампер, капот, решетка радиатора), вызванные попаданием гравия (сколы, без механических повреждений, вмятин, трещин и т.д.).
 - 1.3. Вмятины, диаметром не более 40 мм, без повреждения ЛКП, при условии не более 1 (одной) вмятины на детали.
 - 1.4. Выгорания и/или повреждения лакокрасочного покрытия кузова, не связанные с внешним механическим или химическим воздействием, самостоятельным ремонтом Клиента (Обращаем внимание на то, что повреждения лакокрасочного покрытия, а также изменение цвета в следствие использования рекламных/информационных наклеек на кузове не относятся к нормальному износу.)
2. Колеса и шины
 - 2.1. Повреждение лакокрасочного покрытия колпаков колес/легкосплавных дисков, возникшие в связи с коррозией и окислением металла.
 - 2.2. Царапины колпаков колес/легкосплавных дисков до 50 мм в длину, не имеющих вмятин, трещин, сколов.
 - 2.3. Шины без внешних повреждений (порезы, проколы и т.п.). Разница износа шин между ведущей и ведомой осью не должна составлять более 1,5 мм высоты протектора шины.
3. Остекление, зеркала и осветительные приборы
 - 3.1. Царапины и потертости, если не препятствуют обзору со стороны водителя, а также не нарушают рассеивание света.
 - 3.2. Мелкие сколы (диаметром до 15 мм), при условии не более 1 (одного) скола на стекло.
4. Салон
 - 4.1. Незначительная изношенность (потертость без нарушения целостности материала) и загрязнение элементов, не требующие химической чистки.

Штрафы за повреждения ТС Клиентом, выходящие за рамки нормального износа (руб., без НДС)

| Тип повреждения | |
|---|-------|
| Царапины устранимые полировкой (за элемент) | 2000 |
| Вмятины диаметром не более 50 мм (без учета покраски) | 3000 |
| Повреждения кузовных элементов, не требующие замены (за каждый элемент с учетом его покраски) : | ----- |
| Крыло | 15000 |
| Крышка багажника | 22000 |
| Крыша | 27000 |
| Капот | 18000 |
| Дверь | 16000 |
| Задние крыло | 13000 |
| Пороги | 8000 |
| Бампер передний | 4000 |
| Бампер задний | 2500 |
| Повреждения кузовных элементов, требующие замены (за каждый элемент без учета его покраски) : | ----- |
| Крыло | 22500 |
| Крышка багажника | 42000 |
| Крыша | 37000 |
| Капот | 31000 |
| Дверь | 31500 |
| Задние крыло | 28000 |
| Пороги одна сторона | 16900 |
| Бампер передний | 7000 |
| Бампер задний | 5500 |
| Повреждение накладки бампера, крыла, передн., задн. (за каждый элемент) | 3000 |
| Повреждение фары головного света, требующее замены | 6000 |
| Повреждение заднего фонаря, требующее замены | 4500 |
| Повреждение ПТФ, требующее замены | 4000 |
| Повреждение бокового зеркала заднего вида, требующее замены его части или зеркала в сборе | 2500 |
| Повреждение лобового (ветрового) или заднего стекла, требующее замены | 8000 |
| Повреждение бокового стекла, требующее замены | 3000 |
| Повреждение тонировочной пленки | 1200 |
| Повреждение элементов интерьера автомобиля, ремня безопасности, порезы, сколы пластмассы (за каждый элемент) (за исключением частей электронных систем) | 7000 |
| Повреждение электронных элементов интерьера автомобиля, в т.ч. в результате неправильной эксплуатации (за каждый элемент) | 5000 |
| Повреждение тканевой/кожаной/комбинированной обшивки сидений, дверей, приборной панели (за каждый элемент), рулевого колеса | 5000 |
| Повреждение колесной шины, не требующее замены | 1000 |

| | |
|--|---------|
| Повреждение/износ колесной шины, требующее ее замены (грыжа, порез, деформация и пр.) | 3000 |
| Повреждение ЛКП колесного диска, не требующее замены | 1200 |
| Повреждение колесного диска, требующее замены | 2500 |
| Утеря запасного колеса | 5000 |
| Утеря знака аварийной остановки, аптечки, огнетушителя, троса, светоотражающего жилета, домкрата | 3500 |
| Утеря, повреждение ключа автомобиля | 3000 |
| Утеря или повреждение государственного регистрационного знака ТС, требующее замены | 1500 |
| Утеря Свидетельства о регистрации ТС (СТС) | 1000 |
| Утеря аксессуаров (прикуривателя, зарядного устройства для мобильных телефонов, щетки для очистки снега) | 500 |
| Утеря щетки стеклоочистителя | 500 |
| Повреждение системы GPS | 100 000 |